

第 1 問

解答

A

問 1 ②

問 2 ④

問 3 ②

問 4 ①

B

問 5 ①

問 6 ④

問 7 ①

問 8 ③

解説

A

問 1～4 は、英語を聞き、それぞれの内容と最もよく合っているものを選択肢から選ぶ問題。

問 1

選択肢はそれぞれ、①「リリーは話し手を会社まで送った」、②「話し手はリリーに車を頼んでいる」、③「今朝は天気が悪かった」、④「彼らは雨の中を歩いて帰ろうとしている」という意味。

話し手はリリーに「車で家まで送ってくれる？」と言っていることから、正解は②。

問 2

選択肢はそれぞれ、①「話し手はすでに宿題を終えた」、②「話し手は 1 人で泳ぎに行った」、③「話し手は今すぐ泳ぎに行くことを勧めている」、④「話し手は、まず宿題をするように勧めている」という意味。

話し手は「宿題が終わるまで泳ぎに行くのはやめよう」と言っていることから、正解は④。

問 3

選択肢はそれぞれ、①「その機械では硬貨も紙幣も使える」、②「その機械で硬貨は使えるが、紙幣は使えない」、③「話し手はこれ以上の硬貨を必要としていない」、④「話し手はその機械で使う紙幣が欲しい」という意味。

話し手は硬貨の有無を尋ね、「この券売機では紙幣は使えません」と言っていることから、正解は②。

問 4

選択肢はそれぞれ、①「話し手は、彼らがどこへ行くのか知らない」、②「話し手は来年はどこにも行かないことを望んでいる」、③「話し手はどこか遠くへ行きたいと思っている」、④「話し手は、旅行はあるのだろうかと思っている」という意味。

話し手は遠足の行き先を知らず、「遠くないといいな」と言っていることから、正解は①。

B

問 5～8 は、英語を聞き、それぞれの内容と最もよく合っている絵を選択肢から選ぶ問題。

問 5

選択肢にはそれぞれ、①「グレーの丸い文字盤、白いバンドの腕時計」、②「白の四角い文字盤、グレーのバンドの腕時計」、③「白の丸い文字盤、グレーのバンドの腕時計」、④「グレーの四角い文字盤、白いバンドの腕時計」の絵が描かれている。

話し手の発言から、求める腕時計の条件は「グレー」、「形が四角でない」、「白いバンド」であるとわかる。よって、正解は①。

問 6

選択肢にはそれぞれ、①「1 人が手袋, 2 人がマフラーをした人々」、②「1 人がマフラーをし, 2 人が手袋もマフラーもしていない人々」、③「2 人が手袋, 1 人がマフラーをした人々」、④「2 人がマフラーをし, 1 人が手袋もマフラーもしていない人々」の絵が描かれている。

話し手は「手袋をしている人はいないが, マフラーをしている人が 2 人いる」と言っていることから、正解は④。

問 7

選択肢にはそれぞれ、①「犬に引っ張られている子供」、②「犬と共に歩いている子供」、③「犬に吠えられ怯えている子供」、④「仰向けになった犬に困っている子供」の絵が描かれている。

話し手は「犬に引っ張られている子供を見てください」と言っていることから、正解は①。

問 8

選択肢にはそれぞれ、①「魚が詰まった大きな箱を持つ人」、②「魚が 2 匹入った小さな箱を持つ人」、③「魚が 2 匹入った大きな箱を持つ人」、④「魚が 2 匹入った小さな箱を持つ人と、あふれた 5 匹の魚」の絵が描かれている。

話し手は箱について「たくさん釣れると思って、この箱を持ってきたんだ」と言っており、釣果については「数匹しか釣れなかった」と言っていることから、正解は③。

読み上げ文・全訳

A

問 1

M: It was fine this morning when I walked to work, but it's raining now. Can you drive me home, Lily?

男性: 今朝、歩いて出勤したときは晴れていたのに、今は雨が降っている。リリー、車で家まで送ってくれる?

問 2

M: Let's not go swimming until we finish our homework.

男性: 宿題が終わるまで泳ぎに行くのはやめよう。

問 3

M: Do you have any coins? This ticket machine doesn't accept bills.

男性: 硬貨はありますか? この券売機では紙幣は使えません。

問 4

M: I wonder where we'll go on next year's field trip. Not far, I hope.

男性: 来年の遠足はどこに行くんだろうか。遠くないといいな。

B

問 5

M: I'd like that gray one. Not the square one, but the other one, with the white band.

男性: グレーのものが欲しいな。四角いやつじゃなくて、もう1つの、白いバンドのやつ。

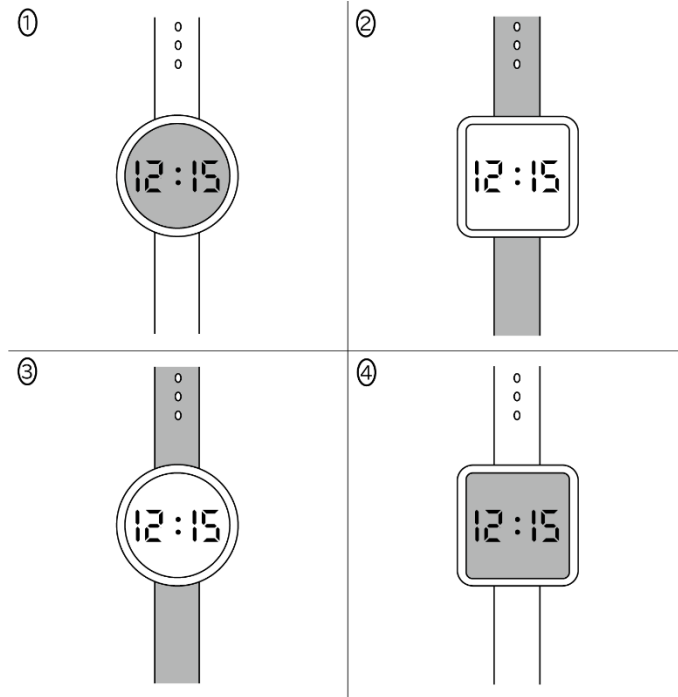

問 6

M: None of those people is wearing gloves, but two are wearing scarves. Is it cold or not?

男性： 手袋をしている人はいないが、マフラーをしている人が 2 人いる。寒くないのだろうか？

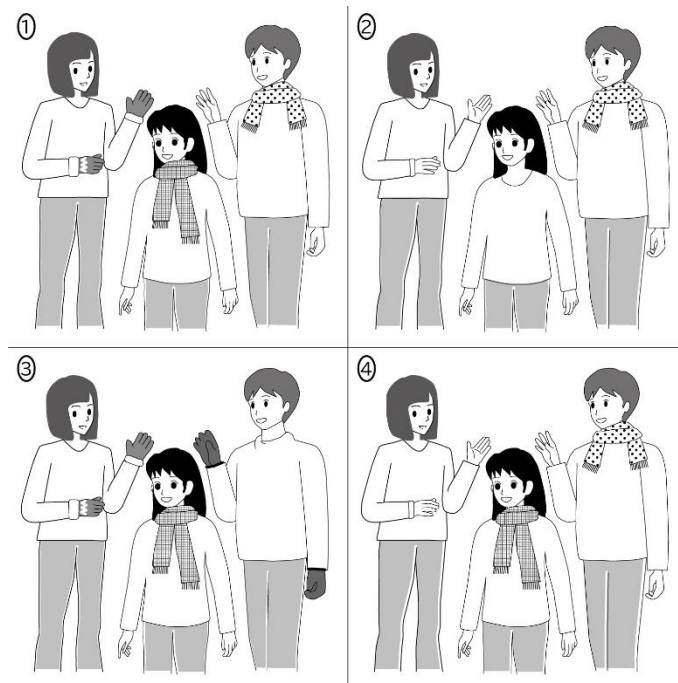

問 7

M: Look at that kid being pulled by the dog. Let's help!

男性： 犬に引っ張られている子供を見てください。助けましょう！

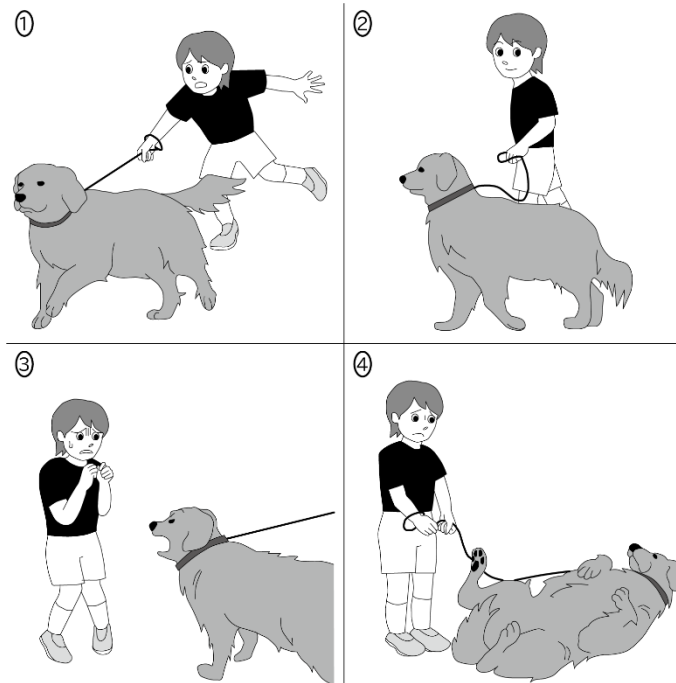

問 8

M: I was expecting to catch lots of fish, so I brought this box. But I only caught a couple.

男性： たくさん釣れると思って、この箱を持ってきたんだ。でも数匹しか釣れなかった。

①



②



③



④



第 2 問

解答

問 9 ④

問 10 ③

問 11 ②

解説

問 9～11 は、対話とそれについての問いを聞き、その答えとして最も適切な選択肢を選ぶ問題。

問 9

読み上げられた問いは、「男性のスマートフォンはどれですか?」という意味。

選択肢にはそれぞれ、①「アプリが下端 1 列に並べられたスマートフォン」、②「アプリが上端と下端に 1 列ずつ並べられたスマートフォン」、③「アプリが下端 2 列に並べられたスマートフォン」、④「アプリが上端 1 列に並べられたスマートフォン」の絵が描かれている。

男性のスマートフォンにおけるアプリの配置について、女性は「そして、あなたは一番上に置いているのね」と言っていることから、正解は④。

問 10

読み上げられた問いは、「男性はどの商品を買うだろうか?」という意味。

選択肢にはそれぞれ、①「虹が描かれた箱型の 7 ドルの商品」、②「虹が描かれたボトル型の 8 ドルの商品」、③「太陽が描かれた箱型の 8 ドルの商品」、④「太陽が描かれたボトル型の 10 ドルの商品」の絵が描かれている。

女性は商品のデザインは「太陽のマーク」を好み、形については「安いほうがいいな」と言っていることから、正解は③。

問 11

読み上げられた問いは、「彼らはどの道を通るのだろうか?」という意味。

選択肢はそれぞれ目的地に至るルートを示し、①「海沿いを走り、ガソリンスタンドと食料品店を通る」、②「海沿いを走らず、駅とガソリンスタンドを通る」、③「海沿いを走らず、駅、ガソリンスタンド、食料品店をいずれも通る」、④「海沿いを走らず、駅と食料品店を通る」という特徴がある。

男性は海沿いを通るかの問いに「でも駅でジョシュを乗せなきゃ。ガソリンも必要だし」と回答し、食料品店については「いや、大丈夫だよ」と言っていることから、正解は②。

読み上げ文・全訳

問 9

M: Oh, you have just a few apps on your phone, like me.

W: Yes. I like it simple.

M: Right. But you arrange yours at the bottom.

W: And you put yours at the top.

Question: Which is the man's smartphone?

男性: ああ、私のように携帯にアプリをいくつか入れているだけなんだね。

女性: そう。シンプルなのが好きなもの。

男性: そうだね。でもあなたは下に並べているのか。

女性: そして、あなたは一番上に置いているのね。

(質問)男性のスマートフォンはどれですか？

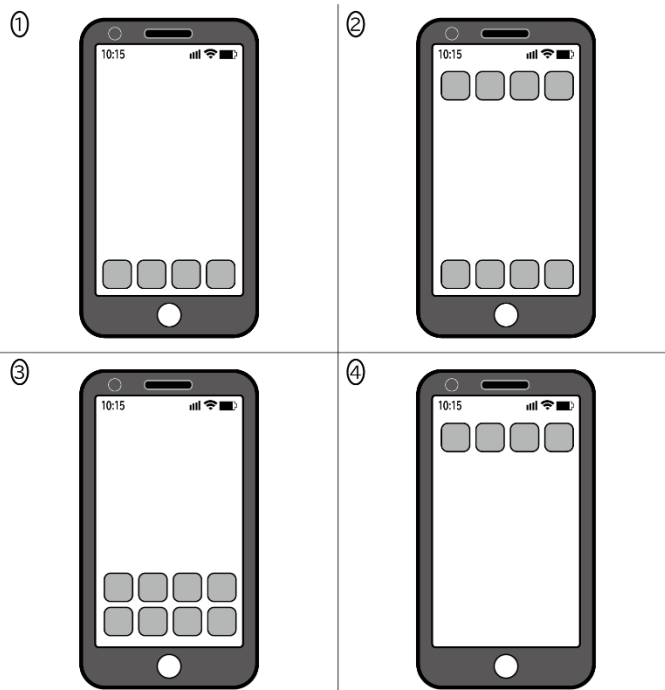

問 10

M: Did you say you wanted the one with the rainbow design?

W: No, the kind with the sunshine mark.

M: The bottle or the box?

W: Whichever is cheaper.

Question: Which item will the man buy?

男性: 虹のデザインのものいいって言った?

女性: いや, 太陽のマークのやつだよ。

男性: ボトルと箱, どちらがいい?

女性: 安いほうがいいな。

(質問)男性はどの商品を買うだろうか?

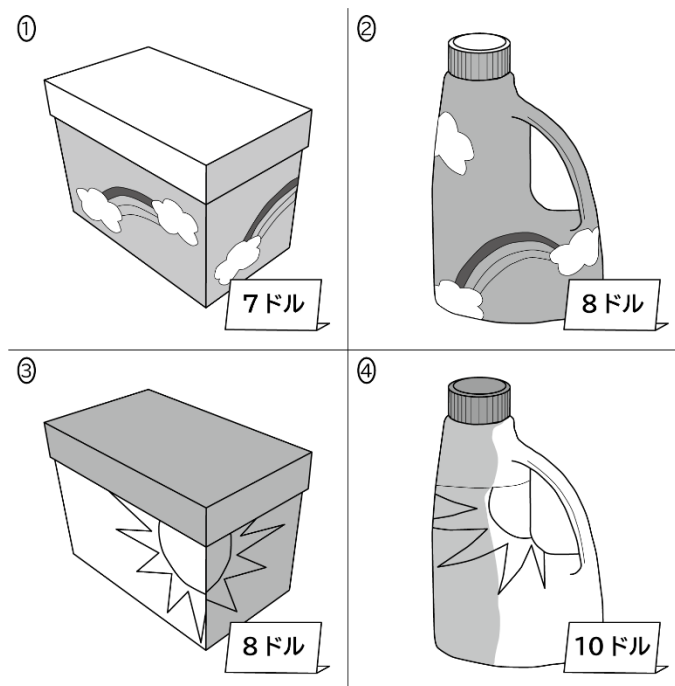

問 11

W: Shall we take the ocean-view route?

M: But we have to pick up Josh at the station. And we need gas, too.

W: What about groceries?

M: No, we're fine.

Question: Which route will they probably take?

女性: オーシャンビューのルートで行こうか?

男性: でも駅でジョシュを乗せなきゃ。ガソリンも必要だし。

女性: 食料品はどうするの?

男性: いや, 大丈夫だよ。

(質問) 彼らはどの道を通るのだろうか?

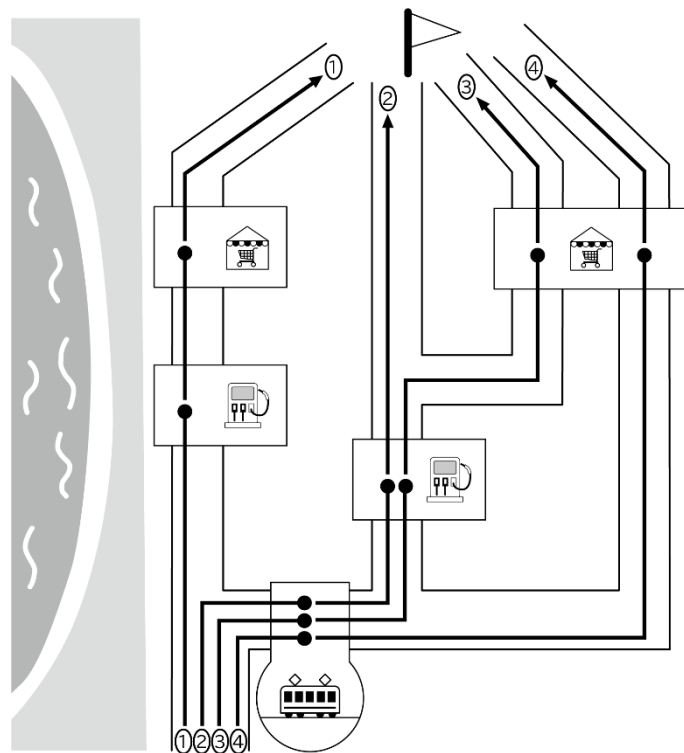

第 3 問

解答

問 12 ④

問 13 ③

問 14 ①

問 15 ③

問 16 ③

問 17 ②

解説

問 12～17 は、対話を聞き、問いの答えとして最も適切な選択肢を選ぶ問題。

問 12

問いは、「男性と女性は次に何をするのか？」という意味。

選択肢はそれぞれ、①「チケットを買う」、②「列に並ぶ」、③「オンラインで探す」、④「直接入場する」という意味。

男性の「じゃあ、並ばなくていいの？」との問いに女性は「そう、そのまま通れるよ」と言っていることから、正解は④。

問 13

問いは、「女性は今どこにいるのか？」という意味。

選択肢はそれぞれ、①「1階」、②「2階」、③「3階」、④「4階」という意味。

女性が探している書道教室は4階にあり、男性は「ここはその 1 つ下の階です」と言っていることから、正解は③。

問 14

問いは、「彼らは何をするのか？」という意味。

選択肢はそれぞれ、①「タクシーに乗ってより多く支払う」、②「バスの方が早いから乗る」、③「タクシーの方が安いから乗る」、④「少し待って遅いバスに乗る」という意味。

タクシーを提案した女性に対して、男性は「バスよりそんな高くはないのか。わかった」と了承していることから、正解は①。

問 15

問いは、「コンサートはいつか？」という意味。

選択肢はそれぞれ、①「今日の 4 時 30 分」、②「明日の 10 時」、③「2 日後」、④「5 日後」という意味。

練習時間の相談の中で男性は「本番までまだ時間があるよ。明後日だよ」と言っていることから、正解は③。

問 16

問いは、「2 人の共通点は何か？」という意味。

選択肢はそれぞれ, ①「2 人とも貝殻を集めていた」, ②「2 人とも海の近くで育った」, ③「2 人とも野球カードが好きだった」, ④「2 人ともコレクションを失った」という意味。

男性の「僕は野球カードを集めるのが好きだった」との発言に対し, 女性は「いいね, 私も大好きだった!」と言っていることから, 正解は③。

問 17

問いは, 「男性は何を心配しているのか?」という意味。

選択肢はそれぞれ, ①「お金を盗まれること」, ②「個人情報を知られること」, ③「財布を家に忘れること」, ④「早い電車に乗り遅れること」という意味。

対話の最後で男性は「誰かが僕の情報を全部持っているかもしれないと思うと怖いな」と言っていることから, 正解は②。

読み上げ文・全訳

問 12

M: Look, there's a long line for the tickets.

W: Don't worry. We're OK.

M: What do you mean?

W: I already bought our tickets online. All I have to do is show my smartphone screen.

M: Oh, great! Thanks. So we don't have to wait in line?

W: No, we can go straight through.

男性: ほら、チケットは長蛇の列だよ。

女性: 心配しないで。大丈夫だから。

男性: どういうこと?

女性: チケットはもうオンラインで買ったよ。スマートフォンの画面を見せるだけだから。

男性: ああ、よかった！ありがとう。じゃあ、並ばなくていいの？

女性: そう、そのまま通れるよ。

問 13

W: I'm confused. Isn't this the calligraphy classroom?

M: No, this is the art room. The room you're looking for is on the fourth floor.

W: Oh, I thought that's where we were.

M: We're one floor below that. You can take the stairs at the end of the hall.

W: Right. Thanks.

女性: 混乱しています。ここは書道教室じゃないの？

男性: はい、ここは美術室です。お探しの部屋は4階です。

女性: ああ、そこが私たちがいた部屋だと思ったんだけど。

男性: ここはその1つ下の階です。突き当りの階段を使ってください。

女性: そうですね。ありがとう。

問 14

W: Ready to go home? Let's jump in a taxi.

M: We should wait for the bus. It's cheaper.

- W: But it takes longer. And the taxi fare is just a bit more than two bus tickets.
M: True. So it won't cost much more than the bus. All right.
W: It's getting late. Let's go!

- 女性: 帰る準備はできた? タクシーに飛び乗ろう。
男性: バスを待ったほうがいいよ。そのほうが安いよ。
女性: でも時間がかかるよ。タクシー代はバスのチケット 2 枚分よりちょっと高いだけだし。
男性: そうだね。だからバスよりそんな高くはないのか。わかった。
女性: もう遅いわ。行きましょう!

問 15

- M: Let's have one more practice before our concert.
W: Good idea. Let's see when the practice room is available. How about today at 5:00?
M: Well, it's already 4:30, and we still have time before the performance. It's the day after tomorrow.
W: So tomorrow at 10:00?
M: Great. Then we'll be ready for the big day!

- 男性: コンサートの前にもう 1 回練習しようよ。
女性: いいね。練習室が空いている時間を見よう。今日の 5 時はどう?
男性: うーん、もう 4 時半だし、本番までまだ時間があるよ。明後日だよ。
女性: じゃあ、明日の 10 時は?
男性: いいね。そうすれば本番に間に合うよ!

問 16

- M: Did you collect anything when you were a kid?
W: I sure did. Seashells.
M: Nice! There was no ocean where I grew up. I liked collecting baseball cards.
W: Oh, I loved those! Do you still have them?
M: Yes, I do. Would you like to see my collection?

男性: 子供の頃、何か集めていましたか?

女性： 確かに集めていたよ。貝殻を。

男性： いいね！僕が育ったところには海はなかったから。僕は野球カードを集めるのが好きだった。

女性： いいね、私も大好きだった！まだ持っているの？

男性： あるよ。僕のコレクションを見たい？

問 17

W: Hey, what's wrong?

M: I left my wallet on the train.

W: Oh no, that's terrible!

M: Luckily, I remembered which car I was in and reported it immediately. I got my wallet back later and nothing was missing.

W: Isn't that good?

M: Yeah, but it's scary to think that somebody might have all my information.

女性： どうしたの？

男性： 電車で財布を忘れたんだ。

女性： そんな、ひどい！

男性： 幸い、自分がどの車両にいたか覚えていたから、すぐに報告したよ。後で財布を取り戻したけど、何もなくなってなかったよ。

女性： よかったじゃない。

男性： ああ、でも誰かが僕の情報を全部持っているかもしれないと思うと怖いな。

第 4 問

解答

A

問 18 ④

問 19 ③

問 20 ①

問 21 ②

問 22 ④

問 23 ②

問 24 ⑥

問 25 ⑤

B

問 26 ②

解説

A

問 18～21 は、あるグループの発表を聞き、グラフ内の空欄に入れるのに最も適切な選択肢を選ぶ問題。選択肢はそれぞれ①「パン」、②「シリアル」、③「米」、④「ヨーグルト」という意味。

問 18

設問では、グラフ内の黒菱形に当たるものが問われている。

発表では「ヨーグルトを食べる学生の割合はかなり一貫して上昇しています」と述べられていることから、正解は④。

問 19

設問では、グラフ内の白丸に当たるものが問われている。

発表では「米の人気は一時急激に落ちましたが、2024 年には 2021 年とほぼ同じ水準に戻りました」と述べられていることから、正解は③。

問 20

設問では、グラフ内の黒三角に当たるものが問われている。

発表では「パンを選ぶ学生の割合は着実に減少し」と述べられていることから、正解は①。

問 21

設問では、グラフ内の黒丸に当たるものが問われている。

発表では「シリアルを選ぶ学生の割合は終始最も低いままでした」と述べられていることから、正解は②。

問 22～25 は、予報を聞き、表内の空欄に入れるのに最も適切な選択肢を選ぶ問題。選択肢はそれぞれ①「曇り」、②「霧」、③「時々曇り」、④「雨」、⑤「荒れ模様」、⑥「晴れ」という意味。

問 22

設問では、表内の火曜午後に当たるものが問われている。

予報では「火曜日の午後から夕方にかけてはにわか雨が多くなりそうです」と述べられていることから、正解は④。

問 23

設問では、表内の水曜午前に当たるものが問われている。

予報では「水曜日の午前中は濃い霧に注意してください」と述べられていることから、正解は②。

問 24

設問では、表内の土曜午前に当たるものが問われている。

予報では「金曜日は晴れ、土曜日の午前中まで続くでしょう」と述べられていることから、正解は⑥。

問 25

設問では、表内の日曜午前に当たるものが問われている。

予報では「日曜日の午前中は荒れ模様となり」と述べられていることから、正解は⑤。

B

問 26

設問は、話を聞き、示された条件に最も合う選択肢を選ぶ問題。

選択肢はそれぞれ、①「北ビーチ」、②「南ビーチ」、③「東ビーチ」、④「西ビーチ」という意味。

読み上げ文第 2 段落の南ビーチの説明に、「そこで他のサーファーと出会うことはあまりない」、「波の高さが 1 メートルくらいなのもいいところだ」、「地元コミュニティが主催する定期的なビーチ清掃イベントに参加できる」とあり、南ビーチが A・B・C 全ての条件を満たすことがわかるため、正解は②。

読み上げ文・全訳

A

問 18~21

Over the past 4 years we investigated what students at our university had for breakfast. The survey data shows changes in preference in the following four categories: bread, cereal, rice, and yogurt. Interestingly, the percentage of students who chose bread steadily decreased, while the percentage of those who ate yogurt rose fairly consistently. Rice's popularity fell sharply at one point, but in 2024 it returned to about the same level as in 2021. The percentage of students selecting cereal remained the lowest throughout.

過去 4 年間に渡り、私たちは本学の学生が朝食に何を食べていたかを調査しました。調査データは、パン、シリアル、ご飯、ヨーグルトの 4 つのカテゴリにおける嗜好の変化を示しています。興味深いことに、パンを選ぶ学生の割合は着実に減少し、ヨーグルトを食べる学生の割合はかなり一貫して上昇しています。米の人気は一時急激に落ちましたが、2024 年には 2021 年とほぼ同じ水準に戻りました。シリアルを選ぶ学生の割合は終始最も低いままでした。

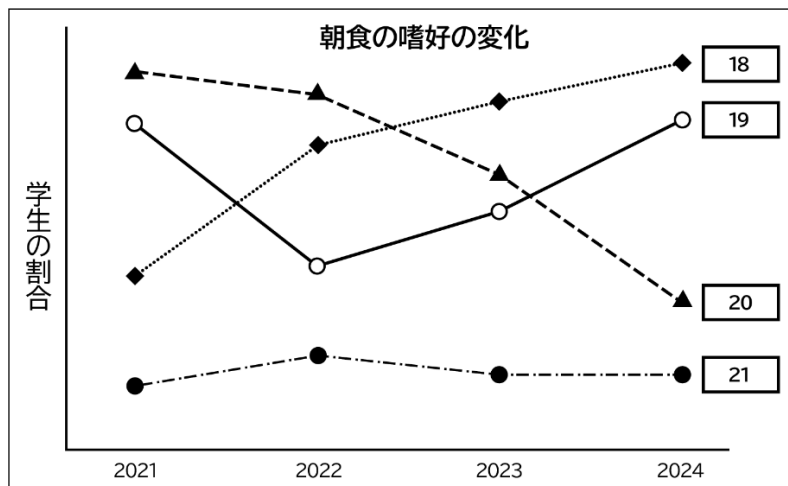

問 22~25

Here's next week's weather forecast. Monday and Tuesday morning will be sunny and windy. But it looks like there will be a lot of showers Tuesday afternoon, and throughout the evening. On Wednesday morning, watch out for some thick fog. It will be stormy with a chance of thunder and lightning Wednesday afternoon

and Thursday. Friday will be clear, with this continuing into Saturday morning. On Saturday afternoon, clouds will start building up, leading to a stormy Sunday morning, then a cloudy afternoon.

来週の天気予報です。月曜日と火曜日の午前中は晴れて風が強いでしょう。しかし、火曜日の午後から夕方にかけてはにわか雨が多くなりそうです。水曜日の午前中は濃い霧に注意してください。水曜日の午後と木曜日は雷と稲妻の可能性があり、荒れ模様となるでしょう。金曜日は晴れ、土曜日の午前中まで続くでしょう。土曜日の午後は雲が広がり始め、日曜日の午前中は荒れ模様となり、午後は曇りとなるでしょう。

週間天気予報

	月曜	火曜	水曜	木曜	金曜	土曜	日曜
午前	晴れ, 強風	晴れ, 強風	23	荒れ模様, 雷・稲妻の おそれ	晴れ	24	25
午後	晴れ, 強風	22	荒れ模様, 雷・稲妻の おそれ	荒れ模様, 雷・稲妻の おそれ	晴れ	時々曇り	曇り

B

問 26

- ① North Beach has been chosen as the most beautiful beach because surfers and local people clean it every morning. You can help them before surfing. The waves are usually less than 1 meter high, so there are always lots of surfers in the water.
- ② South Beach is not known to many surfers although it is the perfect surfing spot. It is rare to meet other surfers there. Another nice thing is that the waves are about 1 metre high. You can join the regular beach clean-up event sponsored by the local community.
- ③ East Beach is located far away from the city, so not many surfers go there. The waves are good for surfers; 1 meter high at the most. However, no one cleans up the beach, so it's not as beautiful as others.

- ④ West Beach is great for professional surfers. It is an exciting place for experienced surfers but dangerous for beginners because the waves are often over 2 meters high. Not many people use this beach, so there's no group in charge of cleaning it up.
- ① 北ビーチは、サーファーや地元の人たちが毎朝掃除をしているため、最も美しいビーチに選ばれている。サーフィンの前に掃除を手伝うこともできる。波の高さは通常 1メートル以下なので、海にはいつもたくさんのサーファーがいる。
- ② 南ビーチは絶好のサーフスポットだが、サーファーにはあまり知られていない。そこで他のサーファーと出会うことはあまりない。波の高さが 1メートルくらいなのもいいところだ。地元コミュニティが主催する定期的なビーチ清掃イベントに参加できる。
- ③ 東ビーチは市街地から離れているため、サーファーがあまり多くない。波の高さはせいぜい 1メートルで、サーファーに適している。ただ、ビーチの清掃をする人がいないので、他のビーチほどは美しくない。
- ④ 西ビーチはプロサーファーにはうってつけた。経験豊富なサーファーにとっては心躍る場所だが、波の高さが 2メートルを超えることが多いので、初心者には危険だ。このビーチを利用する人は少ないので、清掃を担当する集団もない。

第 5 問

解答

-
- | | | |
|------|---------------------------------|---|
| 問 27 | <input type="text" value="27"/> | ② |
| 問 28 | <input type="text" value="28"/> | ⑥ |
| 問 29 | <input type="text" value="29"/> | ③ |
| 問 30 | <input type="text" value="30"/> | ① |
| 問 31 | <input type="text" value="31"/> | ⑤ |
| 問 32 | <input type="text" value="32"/> | ① |
| 問 33 | <input type="text" value="33"/> | ④ |

解説

問 27

設問は、講義を聞き、「アメリカにおけるリギフト」に関するワークシートの空欄に入れるのに最も適切な選択肢を選ぶ問題。

選択肢はそれぞれ、①「贈り物の包装には多くの資源が使われている」、②「多くの贈り物が不要になったり、捨てられたりする」、③「贈り物に何百万ドルも使われている」、④「贈り物の 3 分の 1 はリサイクルできない」という意味。

講義では「アメリカでは毎年、何百万ものクリスマス・プレゼントが贈られて」おり、「そのうちの最大 3 分の 1 が未使用のままであるか、捨てられている」と述べられていることから、正解は②。

問 28～31 は、講義を聞き、「アメリカにおけるリギフト」に関するワークシートの空欄に入れるのに最も適切な選択肢を選ぶ問題。

選択肢はそれぞれ、①「受け入れられる」、②「進歩的な」、③「満足している」、④「真価を認められていない[感謝されない]」、⑤「珍しい」、⑥「心配している」という意味。

問 28

設問では、「現在、人々はどのように感じているか」を表す図の Regifters の下の空欄に適切なもの、すなわちリギフトする人の感情が問われている。

講義では「リギフトする人が過剰な心配をしていることは明らかなようだ」と述べられていることから、正解は⑥。

問 29

設問では、「現在、人々はどのように感じているか」を表す図の Final receivers の下の空欄に適切なもの、すなわち最終的な受け取り主の感情が問われている。

講義では「最終的に贈り物を受け取った人の 90%が贈り物に満足していたにもかかわらず」と述べられていることから、正解は③。

問 30

設問では、「どうすればリギフトを促進できるか」を表す図の Events – regifting becomes に続く空欄に適切なもの、すなわち行事によりリギフトがどのようなものになるかが問われている。

講義では、全国リギフトの日という特別な日があることを知らせた集団が「リギフトしてもいいんだと感じ」たこと、「もう一方の集団よりも 3 倍多くリギフトをした」ことが述べられていることから、正解は①。

問 31

設問では、「どうすればリギフトを促進できるか」を表す図の Systems – wasting gifts becomes に続く空欄に適切なもの、すなわちシステムにより贈り物を捨てることがどのようなものになるかが問われている。

講義では、「オンラインギフト交換のような、不要な贈り物を贈ったり交換したりできるシステム」を普及させることで「不要な贈り物を捨てる人はほとんどいなくなるだろう」と述べられていることから、正解は⑤。

問 32

設問は、A, B それぞれの発言が講義の内容と一致するかどうかについて、最も適切な選択肢を答える問題。

A の「アメリカ人のリギフトに対する考え方を変えれば、無駄を減らすことができる」という発言は、講義で毎年多くのクリスマス・プレゼントがアメリカで捨てられていることに関し、「このような無駄を減らすことは、環境保護につながる。そのための効果的な方法は、人々のリギフトに対する意識を変えることだろう」に対応する。一方、B の「元々の贈り物の贈り主の意識を変えることが重要だ」という内容は講義で述べられていない。よって、正解は①。

問 33

設問は、会話の内容及び講義の内容から言えることとして最も適切な選択肢を選ぶ問題。

選択肢はそれぞれ、①「ほとんどのアメリカ人はリギフトの考えを拒絶するが、ニュージャージー州のリギフトする人の 12%は、お金や保管スペースを節約するためにリギフトをしている」、②「ニュージャージー州のリギフトする人の 22%は、オンラインの贈り物交換サイトを利用して不要な贈り物を処分していると推定される」、③「全国リギフトの日のおかげで、ニュージャージー州では不要な贈答品を贈ることが一般的になった」、④「ニュージャージー州でリギフトをする最大の理由は、リギフトする人が家族や友人の好みを理解していることである」という意味。

ニュージャージー州の人々がリギフトをする理由について、ジョーは「愛する人がどんな贈り物を好むか知っているからだそうです」と言っている。「アメリカのニュージャージー州におけるリギフトの理由」を示す図表からも、「他者により適しているため」が最大の理由であると読み取れる。よって、正解は④。

読み上げ文・全訳

問 27～31

Do you know that in the US, millions of Christmas gifts are given each year? Unfortunately, up to one-third of those gifts remain unused or are thrown away. Reducing this waste would help protect the environment. An effective way to do this would be to change people's attitudes towards regifting.

So, what is regifting? Regifting is when the receiver of a gift passes that gift on to another person. In many places, like Iran, Italy, and Papua New Guinea, regifting is a commonly accepted practice. However, in the US, it is a bit more complicated.

In a survey of Americans, 76 percent said they thought regifting was all right, but in reality, many are reluctant to regift. Another study showed that it was the person doing the regifting who felt bad about it, while most of the original gift givers thought the regifters were free to do what they wanted with their gifts. Even though 90 percent of the final gift receivers were content with their gifts, it seems clear that regifters remain overly concerned.

How can we change the way regifters feel? In an experiment, one group was informed about a special day called National Regifting Day, while another was not. This information made the first group feel regifting was OK, and they regifted 3 times more than the other group. Events like this would encourage positive attitudes towards regifting.

Another idea would be to promote systems such as online gift exchanges that enable people to give away or exchange gifts they don't need. The ease of finding people who want these gifts would make regifting so simple that people would hardly ever throw away unwanted gifts.

アメリカでは毎年、何百万ものクリスマス・プレゼントが贈られていることをご存知だろうか。残念なことに、そのうちの最大 3 分の 1 が未使用のままであるか、捨てられている。このような無駄を減らすことは、環境保護につながる。そのための効果的な方法は、人々のリギフトに対する意識を変えることだろう。

では、リギフトとは何か？リギフトとは、贈り物を受け取った人が、その贈り物を別の人に譲ることである。イラン、イタリア、パプアニューギニアなど多くの国では、リギフトは一般的に受け入れられている。しかし、アメリカでは少し複雑だ。

アメリカ人を対象にした調査では、76%がリギフトは問題ないと思うと答えたが、実際には多くの人
がリギフトすることに消極的だ。別の調査によると、悪いと思っているのはリギフトする本人であり、
元々の贈り物の贈り主のほとんどは、リギフトする人は自分がもらった贈り物をどう使おうと自由だと
思っていた。最終的に贈り物を受け取った人の 90%が贈り物に満足していたにもかかわらず、リギフト
する人が過剰な心配をしていることは明らかなようだ。

どうすればリギフトする人の気持ちを変えることができるのだろうか？ある実験では、ある集団には
全国リギフトの日という特別な日があることを知らせ、別の集団には知らせなかった。この情報によって、
最初の集団はリギフトしてもいいんだと感じ、もう一方の集団よりも 3 倍多くリギフトをした。このよう
な行事は、リギフトに対する前向きな姿勢を促すだろう。

もうひとつのアイデアは、オンラインギフト交換のような、不要な贈り物を贈ったり交換したりできるシ
ステムを普及させることだ。このような贈り物を欲しがっている人を簡単に見つけることができれば、リ
ギフトがとても簡単になり、不要な贈り物を捨てる人はほとんどいなくなるだろう。

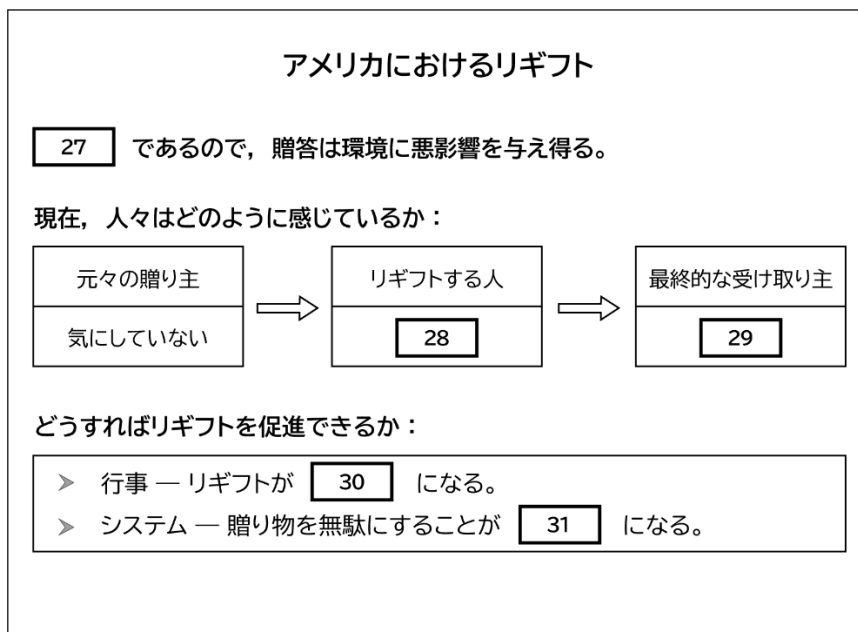

問 32

Student A: Changing Americans' ideas about regifting could help reduce waste.

Student B: It is important to change the attitudes of the original gift givers.

生徒 A: アメリカ人のリギフトに対する考え方を変えれば、無駄を減らすことができる。

生徒 B: 元々の贈り物の贈り主の意識を変えることが重要だ。

問 33

Joe: It's interesting that many Americans think regifting is OK, but still hesitate to do it. Here's a graph I found from a related study done in New Jersey.

May: Oh, it shows the reasons why people in New Jersey regift. Do you think most of them regift to family and friends?

Joe: Yes, they do. According to the research, it's because they know what gifts their loved ones would prefer.

ジョー: 多くのアメリカ人が、リギフトは問題ないと考えているにもかかわらず、それを躊躇しているのは興味深いことだ。これはニュージャージー州で行われた関連する調査のグラフです。

メイ: これはニュージャージー州の人々がリギフトをする理由を示していますね。家族や友人に対しリギフトをする人が多いのでしょうか？

ジョー: そうですね。調査によると、愛する人がどんな贈り物を好むか知っているからだそうです。

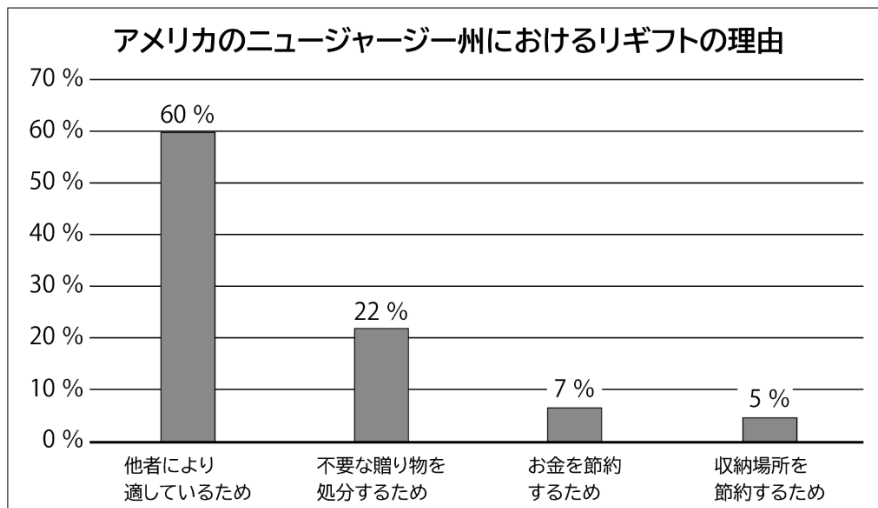

第 6 問

解答

A

問 34 ④

問 35 ①

B

問 36 ③

問 37 ③

解説

A

問 34～35 は、2 人の対話を聞き、それぞれの問いの答えとして最も適切な選択肢を選ぶ問題。

問 34

問いは、「ケルシーは会話の中でどのような意見を述べたのか？」という意味。

選択肢はそれぞれ、①「疲れていると食欲が減退する」、②「柔らかいものを食べると消化が良くなる」、③「ゆっくり食べると味が落ちる」、④「食事はよく噛んで食べた方がおいしい」という意味。

ケルシーは「よく噛むようになってから、すべての味を楽しめるようになったし、食べ物もおいしく感じるようになったわ」と言っていることから、正解は④。

問 35

問いは、「会話が終わるまでにダンは何を決断するのか？」という意味。

選択肢はそれぞれ、①「異なる食習慣を取り入れる」、②「より短時間でよりたくさん食べる」、③「一口の量を増やす」、④「食べ物をもっと上手に選ぶ」という意味。

ダンは最後の発言で「これからはもっとよく噛んで、食べる量を減らそう」と言っていることから、正解は①。

B

問 36～37 は、会話を聞き、それぞれの問いの答えとして最も適切な選択肢を選ぶ問題。

問 36

会話が終わった時点で鳥にえさを与えるべきでないと思っている人の人数が問われている。

ダグは最初の発言の時点で「鳥にえさをあげるべきでないと思うよ」と言っている。会話の終盤で、鳥にえさを与えることについてハルカは「私もダグに賛成だわ」、エミリーは「もう二度とやらないわ」と意見を変えていることから、正解は③。

問 37

ダグの考えの根拠となる図表が問われている。

選択肢はそれぞれ、①「ゴミ捨て場での鳥の出現」、②「鳥の衝突による年間費用」、③「病気をもたらす鳥の被害を受けた人」、④「近隣地域における野鳥の目撃数」についての図表である。

ダグは鳥について「人間に有害なウイルスを運んでくるかもしれない。過去に感染した人がいるんだよ」とハルカに言っていることから、正解は③。

読み上げ文・全訳

A

問 34~35

Dan: Kelsey, you're eating very slowly today. What's up?

Kelsey: Well, lately I've been chewing each bite of my food at least 30 times.

Dan: Really? Your jaw must get tired. Doesn't it take longer to finish eating?

Kelsey: It does, but taking the extra time makes me more conscious of what I'm eating.

Dan: I wonder if I could do that. I'm so eager to eat that I only chew, like, maybe 10 times.

Kelsey: Well, since I started chewing more, I've been enjoying all the flavors, and food tastes better.

Dan: But isn't it difficult to chew soft foods like tofu so many times?

Kelsey: For food like that, I just chew 10 times per bite. You know, chewing a lot is good for digestion. I also have a healthy appetite now and don't overeat.

Dan: Oh, that's good to know. I eat really fast so I tend to eat too much. From now on, I'll chew more, eat less, and then I'll feel healthier.

Kelsey: Yes, you can start by just chewing 15 times. That would be easy.

ダン: ケルシー、今日は食べるのが遅いね。どうしたの？

ケルシー: えっと、最近、一口ごとに 30 回は噛んで食べるんです。

ダン: そうなの？顎が疲れそうだね。食べ終わるのに時間がかかるんじゃない？

ケルシー: そうなんだけど、時間をかけることで、自分が何を食べているのか意識するようになったわ。

ダン: 僕にもできるかな。僕は食べたくてしょうがないから、10 回くらいしか噛まないんだ。

ケルシー: そうね、よく噛むようになってから、すべての味を楽しめるようになったし、食べ物もおいしく感じるようになったわ。

ダン: でも、豆腐のような柔らかい食べ物を何回も噛むのは難しくない？

ケルシー: そういう食べ物は、一口につき 10 回噛むだけよ。たくさん噛むことは消化にもいいしね。今は食欲もほどほどだし、食べ過ぎることもないわ。

ダン: ああ, それは知れてよかった。僕は早食いだから, ついつい食べ過ぎてしまうんだ。これからはもっとよく噛んで, 食べる量を減らそう, そうすればもっと健康になれると思う。

ケルシー: ええ, まずは 15 回噛むことから始めましょう。簡単でしょう。

B

問 36~37

Haruka: How was your weekend, Emily?

Emily: Good! I went to the waterfront with my family. We got fish and chips from the seaside cafe and fed some to the nearby birds. It was fun!

Haruka: Wow. I've always wanted to do that. Let's do that next weekend, Doug.

Doug: Mmm..., I don't think we should feed those birds, Haruka. Lots of birds gather around the outside eating area, and they might carry viruses harmful to humans. People have been infected in the past, you know.

Haruka: Oh... I see what you're saying...

Doug: I also think feeding human food to birds is not good for their health. That's something else we should consider, Emily.

Emily: But we love doing stuff like that. Lots of people do it, and it's really cool to see the birds dive and catch the food in the air. The kids love it.

Haruka: Well, I think I agree with Doug on this, Emily. Feeding the birds can do more harm than good. I've heard that they can get quite aggressive. Sometimes they even attack young children.

Emily: Really! I didn't know the extent of the problem. I wouldn't want to see children harmed.

Doug: Right, Emily. We need to raise more awareness of this issue.

Emily: OK, I understand. I won't do that again.

ハルカ: エミリー, 週末はどうだった?

エミリー: よかったわ! 家族とウォーターフロントに行ったの。海辺のカフェでフィッシュ&チップスを買って, 近くの鳥にいくらあげたの。楽しかったわ!

ハルカ: すごい。それずっとやってみたかったんだ。次の週末にやろうよ、ダグ。

ダグ: うーん…鳥にえさをあげるべきでないと思うよ、ハルカ。たくさんの鳥が外の食事場所に集まってくるし、人間に有害なウイルスを運んでくるかもしれない。過去に感染した人がいるんだよ。

ハルカ: ああ…言いたいことはわかるけど…。

ダグ: それに、鳥に人間の食べ物を与えることは鳥の健康に良くないと思う。エミリー、それこそ私たちが考えるべきことだよ。

エミリー: でも、私たちはそういうことをするのが大好きなの。たくさんの人がやっているし、鳥が飛び込んできて空中でえさを捕らえるのを見るのは本当に素晴らしいのよ。子供たちも大好きだし。

ハルカ: うーん、私もダグに賛成だわ、エミリー。鳥にえさを与えることは、良いことよりも悪いことの方が多いかもしれない。鳥はとても攻撃的になると聞いたことがあるわ。時には幼い子供たちを襲うことさえあるのよ。

エミリー: 本当に！そんなに問題とは知らなかったわ。子供たちが傷つけられるのは見たくないわ。

ダグ: そうだね、エミリー。この問題に対する意識をもっと高める必要があるね。

エミリー: わかったわ。もう二度とやらないわ。

